

Centronic VarioControl VC360-II

hu Szerelési és kezelési útmutató

DC Solar rádióvevő

Fontos információk:

- a szerelő / • a villamos szakember / • a felhasználó számára

Kérjük ennek megfelelően továbbadni!

Ezt az eredeti tájékoztatót a felhasználónak kell megőriznie.

4034 630 192 0 2020. 10. 22.

Becker-Antriebe GmbH
Friedrich-Ebert-Straße 2-4
35764 Sinn/Germany
www.becker-antriebe.com



BECKER



Tartalomjegyzék

Általános tudnivalók	3
Szavatosság	3
Biztonsági tudnivalók.....	4
Rendeltetés szerű használat	5
Készülék áttekintése	6
A rádióvevő felszerelése	7
A napelempanel felszerelése.....	8
Csatlakoztatás	10
Funkciók ismertetése	11
Az adó betanítása.....	11
A forgásirány-hozzárendelés ellenőrzése	13
Átkapcsolás a redőny-/árnyékoló üzemmód és a zsaluzia-üzemmód között	13
Adó törlése.....	14
I + II közbülső pozíciók.....	15
A mozgatási időpontok beprogramozása	16
Tisztítás.....	17
Ártalmatlanítás.....	17
Műszaki adatok.....	17
Mit tegyek, ha ...?	18
Opcionális tartozékok	19
Egyszerűsített EU-megfelelőségi nyilatkozat	20

Általános tudnivalók

A gyártó által szállított rádióvevő manuálisan vagy külső mozgatási parancsokkal vezérli az egyenáramú csőhajtóművet.

Piktogramok magyarázata

	VIGYÁZAT	A VIGYÁZAT olyan kockázatot jelent, amely sérüléshez vezethet, ha nem sikerül elkerülni.
	FIGYELEM	A FIGYELEM az anyagi károk elkerülését szolgáló intézkedéseket jelöli.
		Használati tippeket és más hasznos információt jelez.

Szavatosság

Az ezzel a tájékoztatással és egyéb útmutatásainkkal ellentétes szerkezeti módosítások és szakszerűtlen szerelések a felhasználó testi épségének és egészségének súlyos károsításához, pl. zúzódásokhoz vezethetnek, úgy, hogy szerkezeti módosításokat csak a velünk történt megegyezés után, a mi hozzájárulásunkkal szabad végrehajtani, és az útmutatásokat, különösen azokat, amelyek jelen szerelési és használati útmutatóban szerepelnek, feltétlenül be kell tartani.

A termékek rendeltetésszerű használatukkal ellentétes további felhasználása nem megengedett.

A végtermékek előállítóinak és a szerelőknek ügyelniük kell arra, hogy a termékek alkalmazásánál az összes, különösen a végtermék előállításával, a felszereléssel és a vevők tájékoztatásával kapcsolatos szükséges törvényi és hatósági előírást, és az idevágó aktuális elektromágneses összeférhetőségi előírásokat, figyelembe vegyék és betartsák.



Biztonsági tudnivalók

Általános tudnivalók

- A helyi energiaellátó vállalat előírásait, valamint a VDE 100 szerinti nedves és párás helyiségekre vonatkozó előírásokat a csatlakoztatáskor be kell tartani.
- A vezérlőt csak száraz levegőjű helyiségben használja.
- Csak a vezérlő gyártójának módosíthatlan, eredeti alkatrészeit használja.
- Tartsa távol a személyeket a berendezések mozgási tartományától.
- A vezérlőkhöz gyermekek ne férjenek hozzá.
- Vegye figyelembe az adott országra vonatkozó rendelkezéseket.
- Ha a berendezést egy vagy több adó vezérli, a berendezés mozgási tartományának működés közben beláthatónak kell lennie.
- Ne hordjon fel soha semmit, pl. festéket a napelempanelre.



Vigyázat

- **Vezérlővezetékek csatlakoztatására (védő kífeszültségek) csak megfelelő dielektromos szilárdságú vezetőtípusok használhatók.**

Figyelem

- **A napelempanelt nem szabad megsérteni vagy összekarcolni.**
- **Soha sem szabad nyomást kifejteni a fotovoltikus cellákra.**

Rendeltetésszerű használat

A jelen utasításban szereplő rádióvevőt csak redőny-, árnyékoló- és zsaluberendezések vezérléséhez szabad használni. Ez a vezérlő kizárólag a Ø35 mm átmérőjű egyenáramú csőhajtóműveinkkel kompatibilis. Kikapcsolt állapotban hajtómű csatlakozása rövidre van zárva. Az idegen készülékek csatlakoztatását a márkakereskedővel való egyeztetés után kell végezni.

- Vegye figyelembe, hogy a rádióberendezéseket nem szabad olyan helyek közelében használni, ahol nagy a zavarokozás kockázata (pl. kórházak, repülőterek közelében).
- A távvezérlés használata csak olyan készülékeknél és berendezéseknél megengedett, amelyeknél az adó vagy a vevő működési zavara nem veszélyeztethet személyeket, állatokat vagy tárgyakat, illetve ha ennek kockázatát más biztonsági intézkedések kiküszöbölik.
- Az üzemeltető semmiféle védelmet sem élvez más távközlési berendezések vagy végberendezések által okozott zavarokkal szemben (pl. olyan rádióberendezésekkel szemben sem, amelyeket szabályszerűen ugyanabban a frekvenciatartományban üzemeltetnek).
- A rádióvevőket csak a gyártó által engedélyezett készülékekkel és berendezésekkel kösse össze.



- **Ügyeljen arra, hogy a vezérlést ne fémfelületek vagy mágneses mezők közelében szerelje fel vagy üzemeltesse.**
- **Azonos frekvencián adó rádióberendezések vételi zavart okozhatnak.**
- **Figyelembe kell venni, hogy a rádiójel hatótávolságát a törvényalkotók és az építési előírások korlátozzák.**



Készülék áttekintése

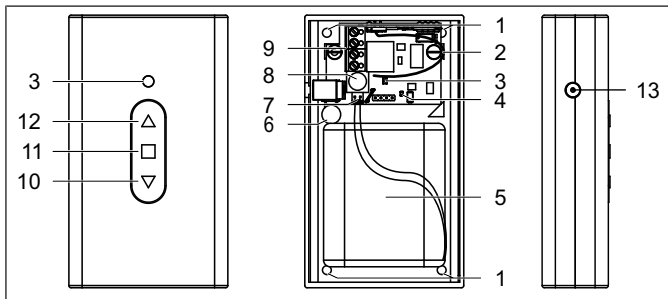

1	Rögzítőlyukak	8	Betanító gomb
2	Antenna	9	Csatlakozó kapcsok
3	LED ellenőrző lámpa zöld/piros	10	LE gomb
4	LED töltőfeszültségellenőrző lámpa piros	11	STOP gomb
5	Akkumulátor	12	FEL gomb
6	Csatlakozóvezeték furata	13	Hálózati csatlakozó furata
7	Csatlakozódugó az akkumulátorhoz		

A rádióvevő felszerelése

A rádióvevőt kinyitása

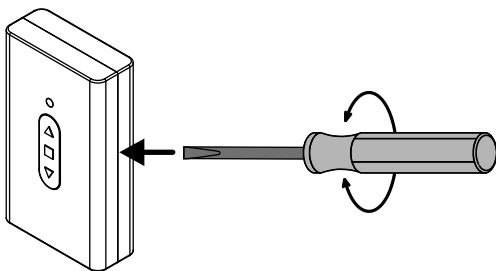

A ház kinyitásához óvatosan dugjon be egy megfelelő lapos csavarhúzóat a ház felső és alsó része közé. A lapos csavarhúzó enyhe elfordításával oldja ki a szilárd kapcsolódást.

A rádióvevő felszerelése

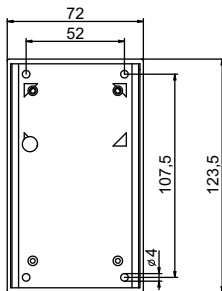

Csúsztassa be a csatlakozóvezetékét a csatlakozóvezeték furatán keresztül. Végezetül rögzítse a ház alsó részét a belső térben a mellékelt csavarokkal a falhoz.



A napelempanel felszerelése

Figyelem

A napelempanelt sohasem szabad üveg mögé felszerelni.

Ügyeljen arra, hogy a napelempanelt soha ne érje árnyék és

ne essen rá hó, és lehetőleg minél több fényt kapjon. A nap-

elempanel optimális helyzete déli irány a vízszintes síkhoz

képesti kb. 30°-os dőléssel. Semmi esetre se helyezze nyo-

más alá a fotovoltaikus cellákat, mivel azok gyorsan eltörhet-

nek. Úgy helyezze el a csatlakozó vezetékeket, hogy azokat

ne árnyékolja az árnyékoló teríték.

Fúrás rajz

Furatok, ha a napelempanelt a bal oldalra kell felszerelni

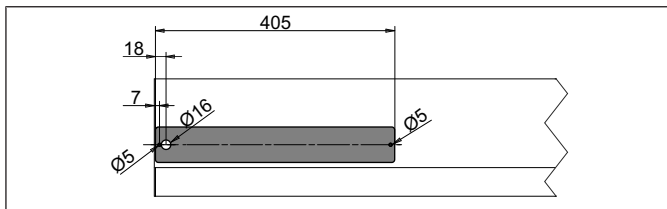

Furatok, ha a napelempanelt a jobb oldalra kell felszerelni

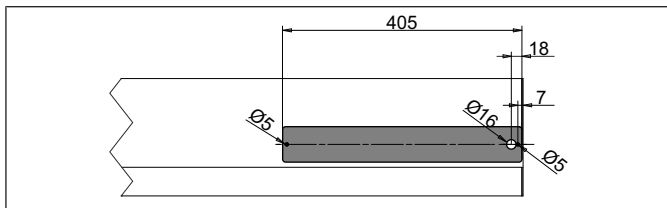

Felszerelés

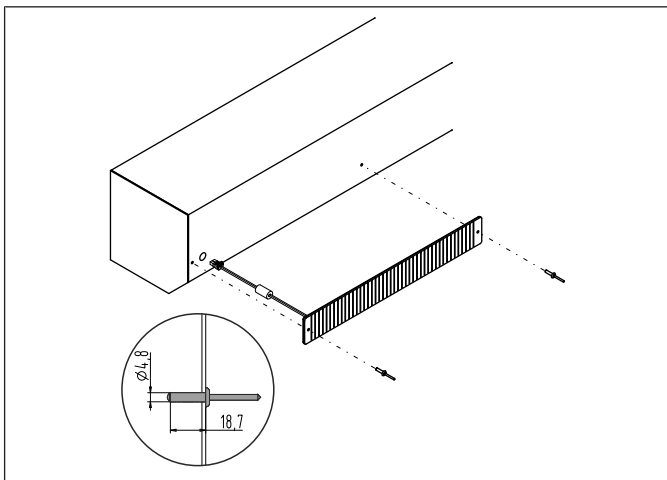

1. A lyukakat a külső tokos elemek elülső oldalára fúrja fel a kívánt fúrési rajz szerint. Amennyiben nem használ külső tokos elemeket, azt ajánljuk, hogy a napelempanel felszereléséhez a napelempanelhez tartozó opcionálisan kapható szerelési lemezt használja.
2. Most dugja be a napelempanel csatlakozó vezetékét a $\text{Ø}16$ mm átmérőjű furaton át a külső tokos elembe. A mellékelt kábelhüvely élvédőként szolgál.
3. Most húzza le a fóliát a napelempanel hátulján lévő ragasztószalagról.



Ügyeljen arra, hogy a felület, amelyre fel szeretné ragasztani, száraz, tiszta és zsírmentes legyen.

4. Most helyezze fel a napelempanelt a külső tokos elemre az alumínium szegecsek furataihoz pontosan illeszkedve.
5. Most szegecselje össze óvatosan a napelempanelt a külső tokos elemmel.



Csatlakoztatás

A rádióvevőt a következőképpen csatlakoztassa:

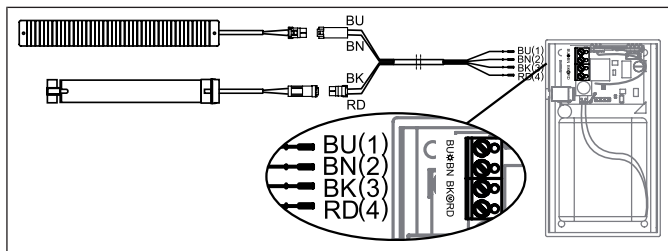

Ügyeljen az optimális rádió vételre.

Ellenőrizze a csőmotor forgásirányát. Ha a forgásirány nem megfelelő, cserélje ki a csőmotor BK (3) és RD (4) összekötőhuzalját.

A töltőfeszültségellenőrző lámpa felvillan, amint a napelem csatlakoztatva van.

A hálózati adapter csatlakoztatása (opcionális)

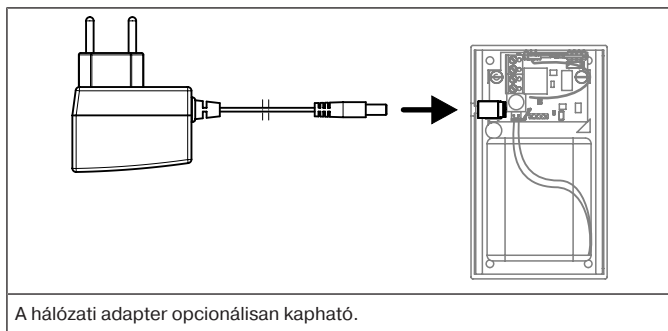

A hálózati adapter opcionálisan kapható.



A töltési folyamat során a piros töltőfeszültségellenőrző lámpa. Kb. 2 óra múlva az akkumulátor teljesen fel van töltve.

Funkciók ismertetése

A készüléket a redőny-/árnyékoló üzemmód vagy a zsaluzia-üzemmód között tudja átkapcsolni.

Redőny-/árnyékoló üzemmód (gyári beállítás)

Egy hajtóbillentyű lenyomásakor a redőny-/árnyékoló automatikusan a beállított véghelyzetbe halad.

Zsaluzia-üzemmód

Zsaluzia-üzemmódban a vevő léptető üzemmódban vezérelhet. Ha a hajtóbillentyűt 1 másodpercnél hosszabb ideig lenyomja, a zsalu automatikusan elindul.

Az adó betanítása

Hozza a rádióvevőt tanulásra kész állapotba

a) A rádióvevő tanulásra kész állapotba hozása a feszültség bekapcsolásával

Kapcsolja be a feszültséget.

- ▶ A tanulásra kész állapotot az ellenőrző lámpa (zöld) jelzi.

- ▶ A rádióvevő 3 percre tanulásra kész állapotba kerül.

b) A rádióvevő tanulásra kész állapotba hozása a betanító gombbal

Nyomja meg a betanító gombot 3 másodpercre.

- ▶ A tanulásra kész állapotot az ellenőrző lámpa (zöld) jelzi.

- ▶ A rádióvevő 3 percre tanulásra kész állapotba kerül.



A mesteradó betanítása



Mesteradó alatt az első, vevőre betanított adót értjük. A további hozzá betanított adókkal ellentétben a mesteradó többek között lehetővé teszi a végállások beállítását (hajtóműveknél beépített rádióadóval) és a további adók hozzáigazított betanítását vagy törlését. Mesteradó bármelyik adó lehet, amelyik külön FEL, STOP, LE gombbal és betanító gombbal rendelkezik.

Ha a vevő már be van tanítva egy adóra, nyomja meg 10 másodpercre az adó betanító gombját.

Tanulásra kész állapotban nyomja meg az adó betanító gombját 3 másodpercre.

- ▶ A vevő nyugtázza a beállítást.

Ezzel a betanítási művelet véget ért.

További adók betanítása



A mesteradón kívül még további 15 adó (ebből max. 3 szenzor) tanítható be a rádióvevőnek.

Nyomja meg 3 másodpercre a betanított mesteradó betanító gombját.

- ▶ A vevő nyugtázza a beállítást.

Most nyomja meg 3 másodpercre egy a rádióvevő számára még ismeretlen új adó betanító gombját. Ezzel 3 percre aktiválódik a rádióvevő tanulásra kész állapota egy új adó számára.

- ▶ A vevő nyugtázza a beállítást.

Most nyomja meg még egyszer 3 másodpercre az újonnan betanítandó adó betanító gombját.

- ▶ A vevő nyugtázza a beállítást.

- ▶ Ezzel az új adó be van tanítva.

A forgásirány-hozzárendelés ellenőrzése

A forgásirány megváltoztatása a mesteradó segítségével



A forgásirány megváltoztatása csak a feszültség visszakapcsolása utáni 15 percen belül lehetséges.

Nyomja meg a FEL vagy a LE gombot.

- ▶ Az árnyékoló teríték a kívánt irányba halad.
- ▶ Ezzel a forgásirány-hozzárendelés rendben van.

Ha az árnyékoló teríték rossz irányba indul el, módosítani kell a forgásirány-hozzárendelést. Az alábbiak szerint járjon el:



Először nyomja meg a betanító gombot, és 3 másodpercen belül a FEL- és a LE-gombot is 3 másodpercig.

- ▶ A vevő nyugtázza a beállítást.

Még egyszer ellenőrizze a forgásirány-hozzárendelést.

Átkapcsolás a redőny-/árnyékoló üzemmód és a zsaluzia-üzemmód között

Tartsa lenyomva a betanító gombot 3 másodpercig, amíg a vevő nem nyugtázza a betanulást.

Ezután nyomja le a betanító gombot, továbbá az FEL/STOP/LE billentyűket 10 másodpercig, amíg a vevő nem nyugtázza a betanulást.

Ezzel az átkapcsolási művelet véget ért.



Adó törlése

Adók egyenkénti törlése



A betanított mesteradó nem törölhető. Ezt csak átírni lehet.

Nyomja meg a mesteradó betanító gombját 3 másodpercre.

- ▷ A vevő nyugtázza a beállítást.

Most nyomja meg 3 másodpercre a törölni kívánt adó betanító gombját.

- ▷ A vevő nyugtázza a beállítást.

Ezt követően nyomja meg még egyszer a törölni kívánt adó betanító gombját 10 másodpercre.

- ▷ A vevő nyugtázza a beállítást.
- ▶ Az adó törölve van a rádióvevőből.

Az összes adó törlése (a mesteradó kivételével)

Nyomja meg a mesteradó betanító gombját 3 másodpercre.

- ▷ A vevő nyugtázza a beállítást.

Nyomja meg még egyszer a mesteradó betanító gombját, 3 másodpercre.

- ▷ A vevő nyugtázza a beállítást.

Nyomja meg még egyszer a mesteradó betanító gombját, 10 másodpercre.

- ▷ A vevő nyugtázza a beállítást.
- ▶ Minden adó törölve van a rádióvevőből (a mesteradó kivételével).

A mesteradó átírása

Kapcsolja ki a rádióvevő áramellátását, és 10 másodperc múlva kapcsolja be ismét, vagy nyomja meg röviden a rádióvevő betanító gombját.

- ▷ A rádióvevő 3 percre tanulásra kész állapotba kerül.



Ahhoz, hogy az új mesteradó csak a kívánt rádióvevőben legyen betanítva, az ugyanarra a feszültségellátásra kötött összes többi vevőt ki kell venni a tanulásra kész állapotból. A feszültség visszakapcsolását követően ezeknek a vevőknek az adójával hajtson végre egy menet- vagy stop-parancsot.

Most nyomja meg az új mesteradó betanító gombját 10 másodpercre.

- ▶ A vevő nyugtázza a beállítást.
- ▶ Az új mesteradó be van tanítva és a régi mesteradó törölve van.

I + II közbülső pozíciók



Az I + II közbülső pozíció az árnyékoló teríték szabadon választható helyzete a két végállás között. Mindegyik hajtógomb egy-egy közbülső pozícióhoz rendelhető hozzá. Egy adott közbülső pozíció beállítása előtt mindkét végállásnak beállítva kell lennie.

Egyes végállások törlésekor és mindkét végállás törlésekor mindkét közbülső pozíció ugyancsak törlődik.

A kívánt közbülső pozíció beállítása

Menjen el az árnyékoló terítéssel a megfelelő végállásból a kívánt közbülső pozícióba.

Most nyomja meg előbb a STOP gombot, és 3 másodpercen belül a megfelelő végállás hajtógombját is, és tartsa mindkét gombot megnyomva.

- ▶ A vevő nyugtázza a beállítást.
- ▶ A közbülső pozíció el van mentve.

A kívánt közbülső pozícióra való ráállás

Nyomja meg a hajtógombot a kívánt közbülső pozícióhoz 2-szer egy másodpercen belül.

- ▶ Az árnyékoló teríték elfoglalja a hajtóbillentyűhöz rendelt közbülső pozíciót.



A kívánt közbülső pozíció törlése

Álljon az árnyékoló terítéssel a törlendő közbülső pozícióra.

Most nyomja meg előbb a STOP gombot, és 3 másodpercen belül a közbülső pozícióhoz rendelt hajtóbillentyűt is, és tartsa mindkét gombot megnyomva.

- ▶ A vevő nyugtazza a beállítást.
- ▶ A közbülső pozíció törölve van.

A mozgatási időpontok beprogramozása



Ez a funkció csak a Centronic Becker vezérlő program "MemoControl" adóval lehetséges.

A rádióvevő egy-egy FEL- és LE-mozgatás kezdeti időpontját tudja menteni. A tolókapcsoló „óra” állásában a FEL- és a LE-mozgatás minden 24 órában automatikusan megismétlődik.

A kapcsolási időpont programozásánál a kézi/automatikus tolókapcsoló állása lényegtelen. A korábban elmentett kapcsolási idők felülíródnak.

1. A LE-mozgatási időpont programozásához a csőmotorok a felső végállásban, a FEL-mozgatási időpont programozásához az alsó végállásban kell lennie.
2. Várjon addig az időpontig, amikor az automatikus mozgatási parancsot végre kell hajtani.
3. A kívánt időpontban nyomja meg a MemoControl rádióadó megfelelő irányú mozgást vezénylő nyomógombját és tartsa lenyomva addig, amíg kb. 6 másodperc múlva a csőmotor egy pillanatra megáll, majd tovább halad a végállásig.
4. Engedje el a nyomógombot.

A rádióvevő elmentette az ennek a mozgási iránynak megfelelő aktuális időpontot.

Tisztítás

A készüléket csak arra alkalmas szövettel tisztítsa. Ne alkalmazzon olyan tisztítószert, amely megtámadhatja a felületet.

Ártalmatlanítás

Ez a termék különféle anyagokból áll, amelyeket szakszerűen kell ártalmatlanítani. Tájékozódjon az Ön országában érvényes előírásokról ennek a terméknek az újrahasznosításával és ártalmatlanításával kapcsolatban.

Az elemeket ne a háztartási hulladékkal együtt ártalmatlanítsa, hanem az arra kijelölt helyen.

A csomagolóanyagot is ennek megfelelően, szakszerűen kell ártalmatlanítani.

Műszaki adatok

VC360-II	
Névleges feszültség	12 V DC
Akkumulátor kapacitása	2,2 Ah
Max. megszakítási áramerősség ▲	3,2 A
Max. megszakítási áramerősség ▼	2,0 A
Védelmi típus	IP 20
Védelmi osztály (csak rendeltetészerű szerelés után)	II
Megengedett környezeti hőmérséklet	0 °C és +45 °C között
Rádiófrekvencia	868,3 MHz
Felszerelés típusa	Falra szerelhető

Napelempanel	
Névleges feszültség	15 V DC
Védelmi típus	IP X4
Megengedett környezeti hőmérséklet	-25 °C és +55 °C között
Méret (HxSzxM)	405 mm x 60 mm x 6 mm
Felszerelés típusa	Falra szerelhető

Hálózati adapter (opcionális)	
Bemeneti feszültség	100–240 V AC / 50–60 Hz
Kimeneti feszültség	15 V DC
Áramerősség	1,6A

Mit tegyek, ha ...?

Probléma	Orvoslás
A csőmotor nem működik.	Tanítson be új adót.
	Vigye az adót a rádióvevő hatósugarába.
	Legalább 5-ször nyomja meg az adón az indító vagy stop gombot a rádióvevő közvetlen közelében.
	Ellenőrizze az elektromos csatlakozást.
	Töltse fel az akkumulátort.
Rövid ideig nyomja meg a rádióvevő betanító gombját, hogy a vezérlő beállítási üzemmódba válthasson.	
A csőhajtómű fel-/le-mozgást végez a holt-ember üzemmódban.	Töltse fel az akkumulátort.

Probléma	Orvoslás
Az akkumulátort nem lehet feltölteni.	Ellenőrizze a napelempanel csatlakozását.
	A napelempanelt ki kell cserélni egy újra.
	Az akkumulátort ki kell cserélni egy újra.
A LED ellenőrző lámpa 10 másodpercenként pirosan villog.	Az akkumulátor lemerülőben van, fel kell tölteni.
A csőhajtómű rossz irányban halad.	Cserélje ki a BK (3) és a RD (4) drótot.
	Változtassa meg a forgásirányt a mesteradóval.
A redőnypáncél nem áll meg az alsó végállásnál.	Merev biztonsági rugókat / merev gyorsösszekötőt kell használni.
	Adott esetben a csőhajtómű végállásait újra be kell állítani.

Opcionális tartozékok

Cikkszám	Megnevezés
4034 200 126 0	Hálózati adapter
4034 200 245 0	Szerelési profil a napelempanelhez
4822 200 241 0	1,5 m-es hosszabbítókábel a csőhajtóműhöz
4822 200 241 0	1,5 m-es hosszabbítókábel a napelempanelhez



Egyszerűsített EU-megfelelőségi nyilatkozat

A Becker-Antriebe GmbH ezúton kijelenti, hogy ez a rádióberendezés megfelel a 2014/53/EU irányelvnek.

Az EU-megfelelőségi nyilatkozat teljes szövege az alábbi weboldalon érhető el:
www.becker-antriebe.com/ce



A műszaki változtatás joga fenntartva.



BECKER